

## Kohlefaser Racing Helme, hjc Carbonfaser- Straßenfahrradhelm SV888



### ***Die Beschreibung der Rennsporthelme Kohlefaser:***

**In-Mould-Carbon Construction:** Die In-Mould-Konstruktion ist eine Technik, die stoßdämpfende EPS-Schale mit den Polycarbonat-Schalen und Kohlenstoff Stück direkt verschmilzt ein geringes Gewicht und eine starke Struktur zu schaffen. Die Kohlefaserverstärkung fügt zusätzliche Festigkeit in kritischen Bereichen aufgrund seiner großen Festigkeit und Schlagverteilungseigenschaften.

- Gut belüftet, mit sehr Kühllufttunnel und zumutbar aero Form Design.

- Dreidimensionale Kanalanschlüsse: Diese Konstruktion ist sehr Luftwiderstandsbeiwert ist klein, in den

Prozess des Reitens, die Menschen tragen mehr cool.

- In-Mould-Technologie. wenn der Helm durch den Aufprall, der gesamte Helm einheitliche Kraft.
- Die hohe Qualität umweltfreundliche hochtemperaturbeständige PC-Shell.
- Die hohe Dichte schwarz EPS-Material wird von American importiert,
- Die Fahrrad-Zubehör: verstellbaren Kinnriemen mit Schnellverschluss; Heckschloss Anpassung; kühl insektendichte nicht bequem Pads;
- Zertifizierung: CE-EN1078 für Aufprallschutz zertifiziert.

## **Die Spezifikation Kohlefaser Rennsporthelme:**

Modell Nr.	AU-SV888
Stoff	EPS (expandiertem Polystyrol) + PC (Polycarbonat) Shell + Carbon Fiber Enforcement Piece Brücke
Zertifizierung	CE EN1078
Vents	30 Belüftungsöffnungen
Farbe	Pantone, besonders angefertigt
Größe / Kopfumfang	S / M (54-58cm) M / L (58-62cm)
Gewicht	240g
Beispielzeit	7 Tage
MOQ	300pcs
Paketdetails	PP Tasche + individuelle Farbkastenverpackung + mastercarton

## **Die Detailbilder von Kohlefaser Rennsporthelme:**









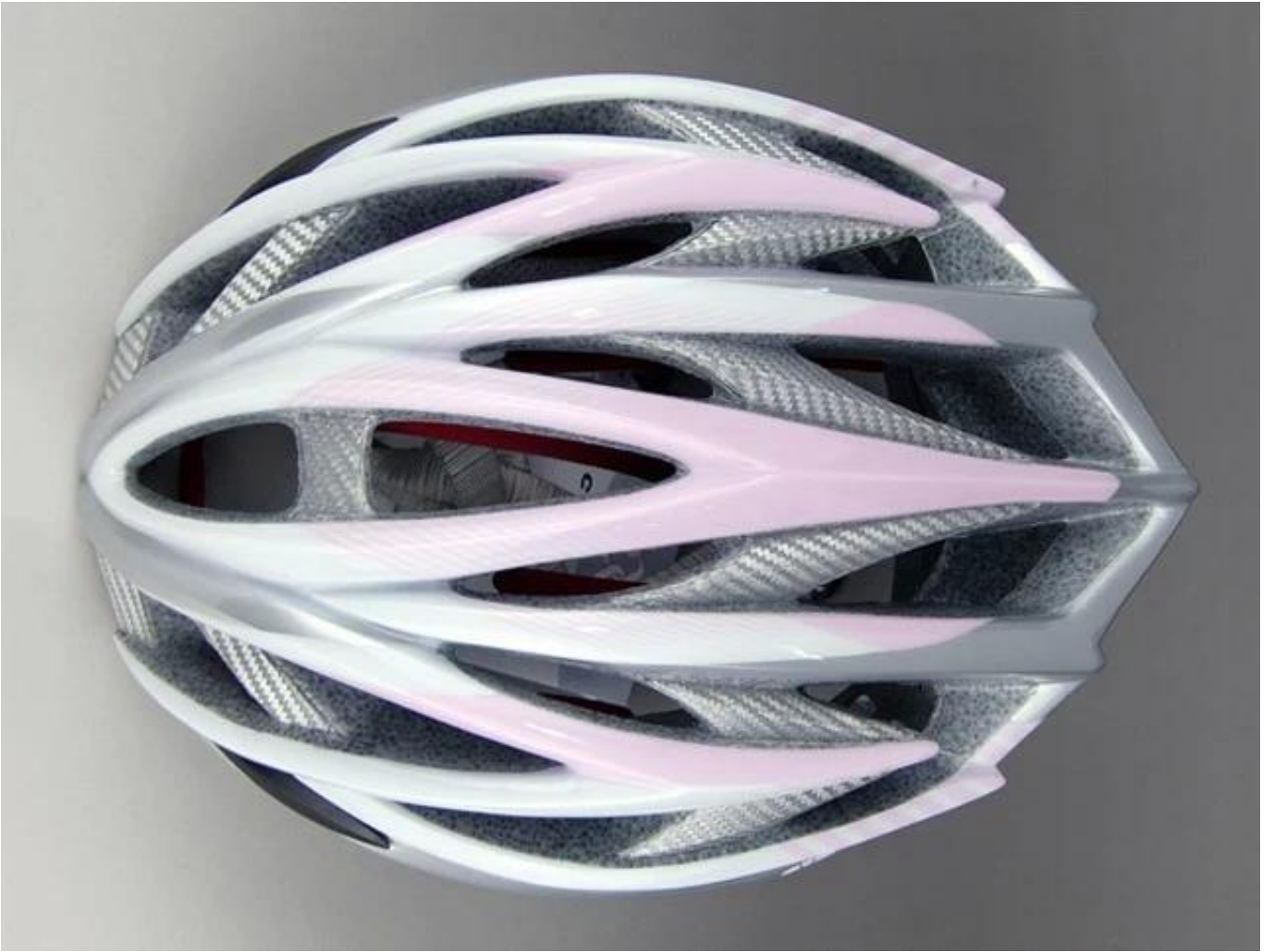





## **Die Customized Zubehör:**

Es gibt vier verschiedene Helm Schnalle für Ihr frei Wahl:

- Standard ITW Marke Nylon Helm Schnalle
- Traditionelle Helm Schnalle
- Patent selbst entwickelte magnetische Schnalle (die umfassende Sicherheit, Funktionalität und Leichtigkeit, mit der Verwendung von Helmen mit dem "Ein-Hand-Verschluss", mit starken Magneten machen sie einfach zu schließen und zu öffnen, sehr bequem und sicher).
- Fidlock Marke magnetische Schnalle.

Kundenspezifische Varianten Farben Helm Zubehör für Ihr frei Wahl:

- Verfügbar Helm abschließbare Gurtteiler in Sorten Farbe.
- Erhältlich Band Helm in Sorten Farben Schnalle.
- Erhältlich Helm Bandhalterung in Sorten Farben.



# Buckle Options



B001



ITW standard helmet buckle



Traditional helmet buckle



B002



Patent self-developed magnetic buckle



Fidlock magnetic buckle



B003



We can also customize various colors buckle.

# Female Parts Options To Anchor Strap



M001



M002



M003



M004



M005

## Strap Buckle And Divider Options



We can also customize various colors buckle.



Seien Sie nicht überrascht! Als Fabrik mit 23-jährigen R & D-Erfahrung, haben wir eine Reihe von Anpassungen für verschiedene Helme & entwickelt; entsprechen verschiedenen Helm-Designs Sie können Up & finden!; Abwärts-Einstelleinrichtung, Y-Form Teller, LED Teller, Vollkopfteller, transparent Teller, integrierte Teller usw. alle in unserem Werk! Was um mehr, dann ist Ihre Marke Nachfrage zu befriedigen, können wir Logoaufkleber oder passen Sie Ihre exklusiven Teller nach Ihrem Entwurf oder Idee hinzuzufügen! Die mehrfarbigen Kombination unserer Anpassungen ist auch eines seiner highlights. We versprechen ist jede Drehwahl Einstellung von gut gemacht & können Sie einen komfortablen & bieten; stabile Montage Erfahrung!

# Adjustment System Options

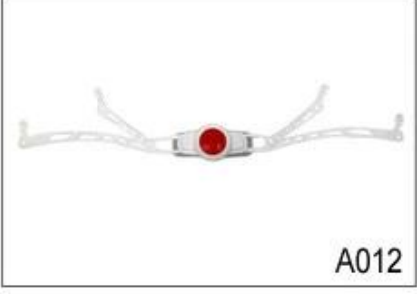
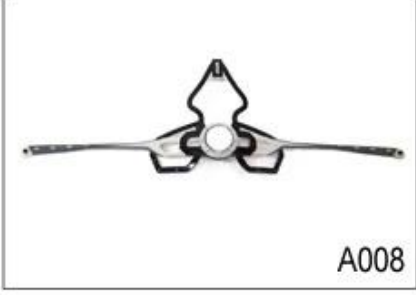
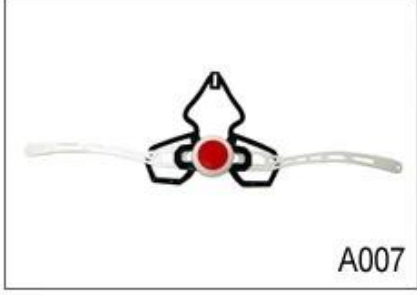
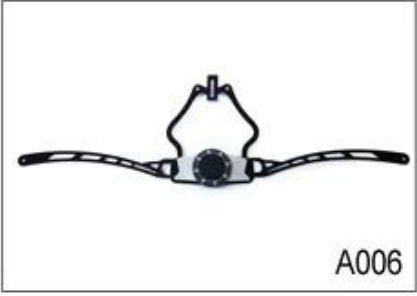
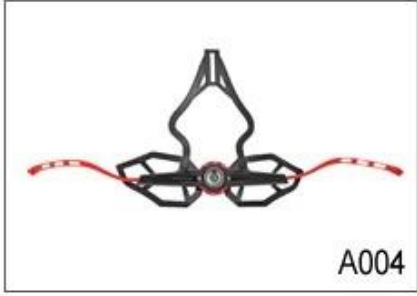
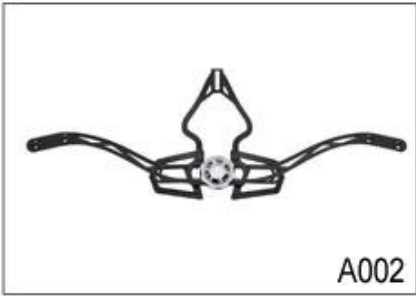
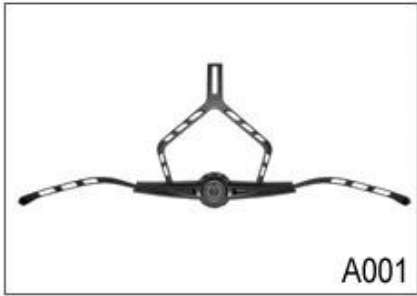



## Female Parts Options To Anchor Adjuster

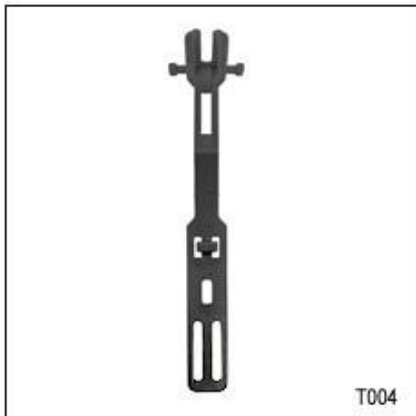

Es gibt verschiedene Arten von Innenpolster Stoff Optionen.

EVA-Pads: Es ist mit geschlossenen Zellen und unempfindlich gegen Wasser, federnde Gefühl.

Mesh-Pads: es verhindern kann, Staub und kleine Insekten fliegen in den Helm während wilde Reiten.

Nylon-Pads: antibakteriell und hautfreundlich, leicht zu reinigen.

Velvet-Pads: sehr weich und angenehmes Gefühl.

Cool Max-Pads: sehr High-End kann halten das Haar trocken und kühl während der Fahrt.

Niedrige Qualität Pads: leicht nach Reibung mit Haaren, unbequem und heiß gebrochen.

## Inner Padding Fabric Options



EVA pads



Mesh pads



Nylon pads



Velvet pads



Cool max pads



Low quality pads

### **Facility-Show:**

1. Carbon-Faser-Helm durch Extrusionsblasverfahren hergestellt

## Carbon fiber helmet mold in vacuum forming



2. Autoclave Processing (Vakuum-verpakt)

**Autoclave Processing (Vacuum bagged)**



**Raw Material Show:**





UD Tow



12k Tow

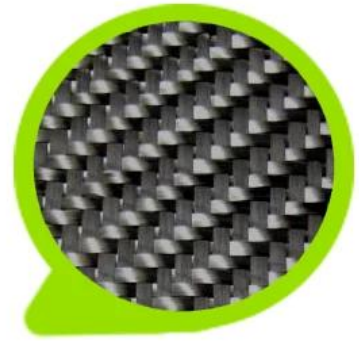

3k Tow



1k Tow



Spread Tow

## ***Der Kopfumfang Kenntnisse Kohlefaser Rennsporthelme:***

### **European Headform:**

Ein Oval geformte Helm ist mit einer Abmessung für einen Fahrer Kopf entworfen, die wesentlich ist fit für Europäer.

### **Generisches Kopfform:**

Ein allgemeiner Kopfform Helm ist für einen Fahrer den Kopf mit einer Abmessung ausgebildet, die Front-to-Back etwas länger ist als die Seite-an-Seite-Messung.

### **Asian Kopfform:**

Ein runder geformte Helm ist für einen Fahrer den Kopf mit einer Abmessung ausgebildet, die condierably ist fit für Asiaten.

# Helmet Shape 101



## European Headform

An Oval shaped helmet is designed for a rider's head with a dimension which is considerably fit for Europeans.

## Generic headform

A generic headform helmet is designed for a rider's head with a dimension which is slightly longer front-to-back than its side-to-side measurement.

## Asian headform

A Round shaped helmet is designed for a rider's head with a dimension which is considerably fit for Asians.

## ***Unser Testlabor:***

Um die Qualität Helme zu fertigen, die wir lernen, nicht nur aus der Design-Theorie, sondern auch Fortschritte machen aus Testergebnis! Deshalb ist unsere Fabrik mit professionellen Testlabor ausgestattet jedes Design ist praktisch & amp zu gewährleisten; zugänglich! Unser Teststandard ist strenger als die zugehörigen Zertifikatanforderungen, deshalb haben wir das Modell versprechen kann, die wir bieten auf jeden Fall die entsprechenden Test durch Dritte weitergeben können!

## Our In-house Testing Lab



### **Zertifizierung:**

Unten ist unsere Bescheinigung: Wir haben ISO9001, Patent, CE-Dokumente, und wir haben unser eigenes Labor sicher jedes unser Produkt machen können die Testanforderungen erfüllen







*Logo style: Dome, Metal, UV-Dart sticker, Water decal.*



### ***Der Helm Produktionsablauf ist wie folgt:***

Siebdruck → PC Blister Tooling → PC Blister Herstellung → Trimmen gegrabene Loch → EPS Rohstoff von unterschiedlicher Dichte → EPS in-Mold Tooling → Helm In-Mould-Workshop → In-Mould-Maschinen → In-Mould Tooling → In-Mold-Herstellungsverfahren → Halbfertig Inmold-Helm → IQC Inspektion → Helm Schleif → Innenpolster Produktion → Kunststoff-Spritzguss-Workshop → Fließband → innen Kennzeichnung → Verpackung → Warenhaus → installierte Zähler.

# Production Procedure



Silk screen



PC blister tooling



PC blister manufacture



Trimming dug hole



Eps raw material  
by different density



EPS in-mold tooling



Helmet in-mold workshop



In-mold machines



In-mold tooling



In-mold producing  
process



semi-finished In-mold  
helmet



IQC inspection



Helmet grinding



Inner padding production



Plastic injection  
workshop



Assembly line



Inside labeling



Packing



Warehouse



Installed counters

**WARUM WIR:**