

kaski wyścigowe włókno węglowe, węgiel HJC Kask rowerowy drogowego włókna SV888



Opis włókna węglowego kasków wyścigowych:

In-Mold Budowa węgla: Konstrukcja w pleśni jest techniką, która łączy się bezpośrednio pochłaniającej wstrząsy EPS wkładki z poliwęglanu i powłok fragment z węglem, aby utworzyć lekki i mocną konstrukcję. Wzmocnienie z włókien węglowych dodaje dodatkową moc w krytycznych obszarach, ze względu na jego wielkie właściwości wytrzymałościowych i dystrybucyjnych skutków.

- Dobrze wentylowana, z bardzo tunelu chłodzącego powietrza i rozsądnym kształt aerodynamiczny design.
- Trójwymiarowy projekt kanału: Ten projekt jest bardzo aerodynamiczny współczynnik oporu powietrza

jest mała, w trakcie jazdy, ludzie noszą bardziej cool.

- Technologia In-Mold, gdy kask wpływu, cała siła hełm jednolity.
- Wysoka temperatura wysoka jakość powłoki odporne na PC ekologiczny.
- Materiał o wysokiej gęstości czarne EPS jest importowany z Ameryki,
- Akcesoria rowerowe: regulowany pasek podbródka z szybkiego zwolnienia klamry; Tylne regulacja blokady; Nie fajne owady odporne wygodne poduszki;
- Certyfikat: CE-EN1078 certyfikowane do ochrony przed uderzeniami.

Specyfikacja Włókno węglowe kaski wyścigowe:

Model nr.	AU-SV888
Materiał	EPS (styropianu) + PC (poliwęglan) Shell + Carbon Fiber Enforcement Kawałek Most
Orzecznictwo	CE EN1078
Wentylatory	30 otwory wentylacyjne
Kolor	Pantone, dostosowane
Rozmiar / obwód głowy	S / M (54-58cm), M / L (58-62CM)
Waga	240g
Okres próbny	7 dni
MOQ	300pcs
dane pakietowe	Worek PP + indywidualne pole koloru opakowania + mastercarton

Zdjęcia Szczegółowo Włókno węglowe kaski wyścigowe:













Customized akcesoria:

Istnieją cztery różne klamry paska Kask dla swobodnie wyboru:

- Marka Standardowy hełm klamry ITW Nylon
- Tradycyjny Hełm klamra
- Samodzielnie opracowane Patentowy klamry magnetyczne (kompleksowe bezpieczeństwo, funkcjonalność i wielka łatwość stosowanie kasków z zapięciem "jedną ręką", z silnymi magnesami można było je łatwo zamknąć i otwarty, bardzo wygodny i bezpieczny).
- Marka Fidlock magetic klamry.

Niestandardowe kolory odmian akcesoriów dla swojego kasku swobodnie wyboru:

- Dostępne kask zamykana przegroda pasek w odmianach koloru.
- Dostępne pasek kasku klamra w kolorach odmian.
- Dostępny Uchwyt paska kask w kolorach odmian.

Buckle Options



B001



ITW standard helmet buckle



Traditional helmet buckle



B002



Patent self-developed magnetic buckle



Fidlock magnetic buckle



B003



We can also customize various colors buckle.

Female Parts Options To Anchor Strap



M001



M002



M003



M004



M005

Strap Buckle And Divider Options



We can also customize various colors buckle.



Nie zdziw się! Jak fabryki z 23-letnią R & D doświadczeń, stworzyliśmy serie korekt dla różnych kasków & zgodne z różnych wzorów kask można znaleźć Up & Dół regulator, Y kształt regulatora, regulator LED, pełna głowa regulator, przezryste regulator, zintegrowany regulator, itp wszystko w naszej fabryce! Co więcej, w celu zaspokojenia zapotrzebowania na swoją markę, możemy dodać logo naklejki lub dostosować swoją wyłączną regulator według projektu lub pomysłu! Połączenie wielobarwne naszych regulacji jest również jednym z jego highlights. We obiecują każda korekta tarcza obraca jest dobrze wykonany i może zapewnić komfortowy & Doświadczenie stabilne dopasowanie!

Adjustment System Options

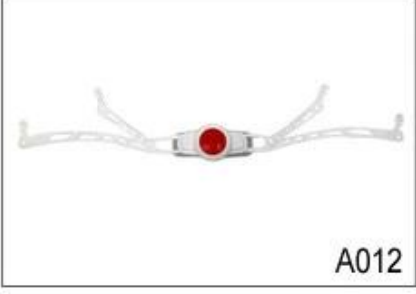
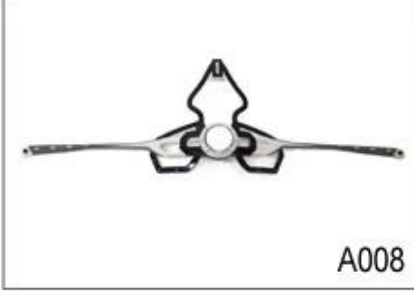
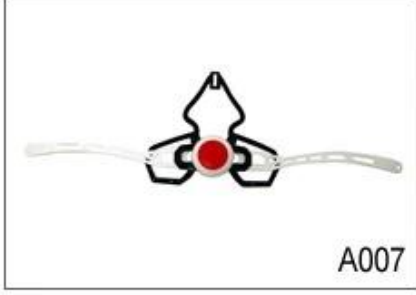
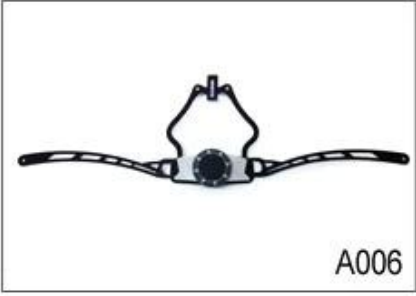
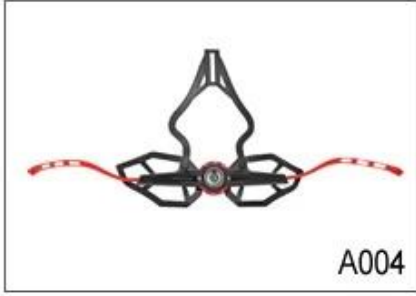
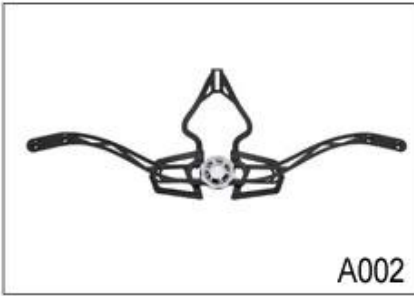
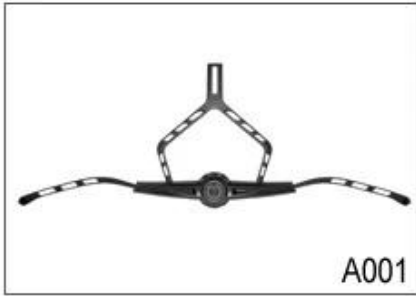

Female Parts Options To Anchor Adjuster



T001



T002



T003

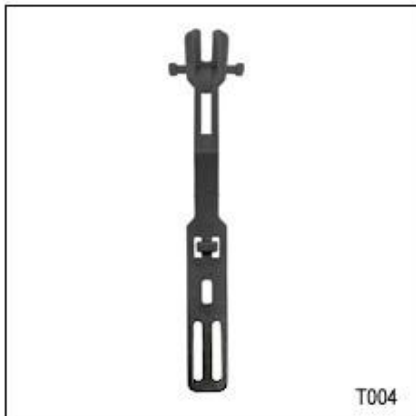

T004



T005



T006

Istnieją różne rodzaje wewnętrznych opcji obicie z tkaniny.

podkładki EVA: To jest zamknięte komórki i odporne na wodę, ma sprężysty wygląd.

Mesh klocki: może zapobiec kurz i małe owady wpadają kasku podczas dzikiej jazdy.

Podkładki nylonowe: antybakteryjne i przyjazne dla skóry, łatwe w czyszczeniu.

Klocki Velvet: bardzo miękkie i wygodne uczucie.

Fajne Klocki max: bardzo wysokiej klasy, można przechowywać w suchym i chłodnym włosy podczas jazdy.

Niskiej jakości poduszki: łatwe uszkodzony po tarcia z włosami, niewygodne i gorące.

Inner Padding Fabric Options

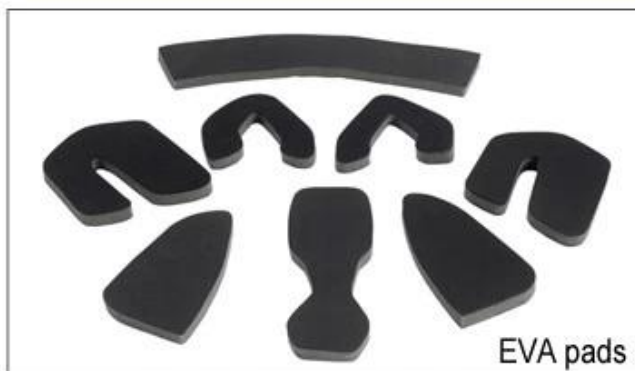

EVA pads



Mesh pads

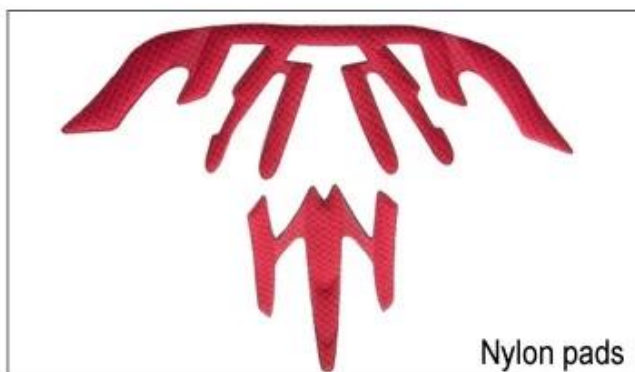

Nylon pads



Velvet pads



Cool max pads



Low quality pads

Instrument Pokaż:

1. Carbon Fiber Kask wykonany w procesie wytłaczania z rozdmuchiwaniem

Carbon fiber helmet mold in vacuum forming



2. Autoclave Processing (Vacuum workach)

Autoclave Processing (Vacuum bagged)



Surowiec Pokaż:



UD Tow



12k Tow

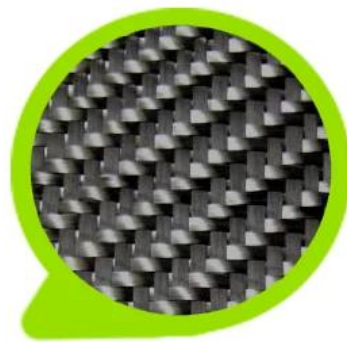

3k Tow



1k Tow



Spread Tow

Wiedza obwód głowy Włókno węglowe kaski wyścigowe:

Europejski głowy manekina:

Owalnym kształcie kask jest przeznaczony do głowy jeźdźca w wymiarze, który jest znacznie dopasowanie dla Europejczyków.

Generic Model głowy:

Ogólny model głowy kask jest przeznaczony do głowy jeźdźca w wymiarze, który jest nieco dłuższy od przodu do tyłu, niż jego pomiaru z boku na bok.

Asian model głowy:

Okrągły kształt kasku jest przeznaczony do głowy jeźdźca z wymiarem, który condierably nadające się do Azji.

Helmet Shape 101



European Headform

An Oval shaped helmet is designed for a rider's head with a dimension which is considerably fit for Europeans.

Generic headform

A generic headform helmet is designed for a rider's head with a dimension which is slightly longer front-to-back than its side-to-side measurement.

Asian headform

A Round shaped helmet is designed for a rider's head with a dimension which is considerably fit for Asians.

Nasze laboratorium testowe:

W celu wytworzenia kaski jakości, uczymy się nie tylko z teorii projektowania, ale także poczynić postępy w testach wynik! Dlatego nasz zakład wyposażony w profesjonalnym laboratorium testowe, aby każdy projekt jest praktyczna & odpowiedzialny! Nasze standardowe testy są bardziej rygorystyczne niż wymagania związane certyfikatów, dlatego możemy obiecać, że model dostarczania pewno może przejść odpowiedni test osób trzecich!

Our In-house Testing Lab



Orzecznictwo:

Poniżej znajduje się certyfikat: ISO9001, mamy patent listów, dokumentów CE i mamy nasze własne laboratorium upewniać każdy nasz produkt spełnia wymagania testowe

Logo style: Dome, Metal, UV-Dart sticker, Water decal.



Procedura produkcji kask jest jak poniżej:

sitodruk → PC blister oprzyrządowanie → producenci PC blister → Przycinanie wykopał dziurę → EPS Surowiec poprzez różnej gęstości → EPS In-Mold oprzyrządowania → In-Mold kask warsztacie → pleśń w maszynach → In-Mold oprzyrządowania → In-Mold procesu wytwarzania → półprodukty In-Mold kask → IQC inspekcji → szlifowanie kask → Wewnętrzna wyściółka produkcji → warsztaty wtrysku tworzyw sztucznych → linia produkcyjna → wewnątrz etykietowania → uszczelka → magazyn → zainstalowane liczniki.

Production Procedure



Silk screen



PC blister tooling



PC blister manufacture



Trimming dug hole



Eps raw material by different density



EPS in-mold tooling



Helmet in-mold workshop



In-mold machines



In-mold tooling



In-mold producing process



semi-finished In-mold helmet



IQC inspection



Helmet grinding



Inner padding production



Plastic injection workshop



Assembly line



Inside labeling



Packing



Warehouse



Installed counters

DLACZEGO MY: